

Vysokonapěťové kondenzátory

High Voltage Capacitors

MKP 314, MKPP 315

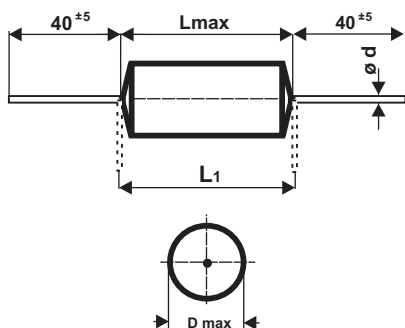

Pro $D < 10$ mm, d (mm) = 0,6 Pro $D \geq 10$ mm, d (mm) = 0,8
For $D < 10$ mm, d (mm) = 0,6 For $D \geq 10$ mm, d (mm) = 0,8

Jmenovitá kapacita:

Jmenovité hodnoty kapacity se dodávají v řadě E6 podle ČSN IEC 60063 nebo v libovolné hodnotě v rozsahu vyráběných hodnot na přání zákazníka.

Nominal capacitance:

Nominal capacitance values are based on the E6 serie in accordance to IEC 60063 or arbitrary values in capacitance range on request.

Tolerance jmenovité kapacity:

Nominal capacitance tolerance:

$\pm 20\%$ (M), $\pm 10\%$ (K), $\pm 5\%$ (J)
jiné tolerance na přání
or arbitrary tolerances on request

Kategorie klimatické odolnosti:

Climatic Resistivity Category:
55/70/56

Nejvyšší pracovní teplota:

na povrchu kondenzátoru, při níž může ještě pracovat trvale +70°C.

Upper Operating Temperature:

The max. temperature measured on the case surface at which the capacitor can work continually +70°C.

Nejvyšší přípustný ztrátový činitel

Maximum dissipation factor

$tg\delta < 0,0008$ při $t = +25^\circ\text{C}$, 1 kHz

Max. impulsní zatížitelnost kondenzátoru:

Max. permissible pulse rise time:

$dU/dt \leq 10\text{V}/\mu\text{sec}$

Konstrukce kondenzátorů:

Kondenzátory z metalizované polypropylénové fólie, bezindukční, axiální provedení.

Vývody: měděný pocínovaný drát Povrchová ochrana polyesterovou páskou, čela zalita epoxidovou pryskyřicí. Samozhášivé provedení na přání zákazníka, UL 94 V-0.
Izolované provedení po dohodě.

Odpovídající normy:

ČSN EN 130000

ČSN IEC 60384-1, ČSN IEC 60384-16

ČSN IEC 60384-17

Construction of capacitors:

Metallized polypropylene film capacitors noninductive construction cylindrical shape, self-healing ability. Leads: tinned cooper wire. Surface coating by polyester film tape wrapped, epoxy resin sealed. Flame retardand construction available upon request also UL 94 V-0.

Insulated construction on request.

Reference standards:

EN 130 000

IEC 60384-1, IEC 60384-16, IEC 60384-17

Typ, Type	MKP 314	MKPP 315	
Jmen. nap tí Nom. Voltage $U_R = \text{DC/AC [V]}$	10 k V = 2000 V 50 Hz	16 k V = 3000 V 50 Hz	
Kapacita C Capacitance C	Maximální rozm ry Maximal dimensions D x L [mm]		
100 pF	6,2 x 36	6 x 36	
150	6,6 x 36	6,5 x 36	
220	7 x 36	7 x 36	
330	8 x 36	8,5 x 36	
470	8,5 x 36	9,5 x 36	
680	9 x 36	10,5 x 36	
1000 pF	9 x 36	13 x 36	8,5 x 56
1500	10 x 36	15 x 36	10 x 56
2200	11,6 x 36	18 x 36	11,5 x 56
3300	14 x 36	22 x 36	14 x 56
4700	16,5 x 36		16 x 56
6800	21 x 36		19 x 56
0,010 μF	16 x 56		23 x 56
0,012	17,5 x 56		25 x 56
0,015	19 x 56		28 x 56
0,020	22 x 56		32 x 56
0,022	23 x 56		33,5 x 56
0,025	24,5 x 56		36 x 56
0,033	27,5 x 56		
0,040	30,5 x 56		

Typy těchto kondenzátorů není určen pro práci v obvodech síťového napětí

This capacitors are not suitable for across the line applications

Jmenovité napětí U_R :

Jmenovité napětí je napětí pro něž je kondenzátor zkonstruován. Je to nejvyšší stejnosměrné napětí nebo špičková hodnota napěťového impulsu, které lze na kondenzátor připojit trvale.

Rated voltage U_R :

The rated voltage is the voltage for which the capacitor has been designed. It is the max. direct voltage or peak value of pulse voltage which may be applied continuously to a capacitor.

Nejvyšší přípustné střídavé napětí:

Kondenzátory jsou určeny pro práci při stejnosměrném i střídavém napětí. Pokud použijete kondenzátor v obvodu střídavého napětí, nesmí efektivní hodnota střídavého napětí o frekvenci 50/60 Hz překročit tuto hodnotu. Pokud kondenzátor pracuje v obvodu střídavého napětí o vyšší frekvenci, musí se mezní napětí odpovídajícím způsobem snížit, aby nebyly překročeny přípustné ztráty v kondenzátoru. Teplota povrchu kondenzátoru nesmí překročit +70°C, viz všeobecné informace.

Permissible AC Voltage:

The capacitors are constructed for applications with DC or AC voltage also. If the capacitor is used in circuits with sine wave voltage the effective value must not exceed the permissible AC voltage at 50/60 Hz. For the operation at higher frequencies must be the amplitude correspondingly reduced. The surface temperature of the capacitor must not exceed +70°C, see general informations.

Zkušební napětí mezi vývody:

Kondenzátory se zkouší napětím $U_T = 1,25 \times U_R$ po dobu 2 sec. při teplotě okolí +25°C \pm 5°C

Test voltage:

Capacitor are tested by voltage $U_T = 1,25 \times U_R$ for 2 sec. at +25°C \pm 5°C.

Izolační odpor R_{is} :

Izolační odpor se udává v M Ω a měří se při napětí 100 VDC po 1 minutě nabíjení.

Insulation resistance R_{is} :

The insulation resistance is expressed in MW and is measured at the specified voltage 100 VDC after 1 minute charging.

R_{is} min. 50 000 M Ω

Časová konstanta t_{is} :

Časová konstanta vyjadřuje izolační vlastnosti kondenzátorů o vyšší kapacitě, udává se v sec. a vypočte se podle vztahu:

$$t_{is} = R_{is} \times C \quad [\text{sec}; \text{M}\Omega; \mu\text{F}]$$

Time Constant t_{is} :

The time constant is to express the quality insulation for higher capacities and is expressed in seconds with the following formula:

$$t_{is} = R_{is} \times C \quad [\text{sec}; \text{M}\Omega; \mu\text{F}]$$

Upozornění: Výrobce nezodpovídá za škody způsobené nesprávným použitím nebo nesprávnou instalací. Před použitím kondenzátoru se prosím seznamte s technickými údaji katalogového listu.

Warning! The manufacturer is not responsible for any damages, caused by the improper installation and application. Before using the capacitor in any application, please, read carefully this technical data-sheet.